

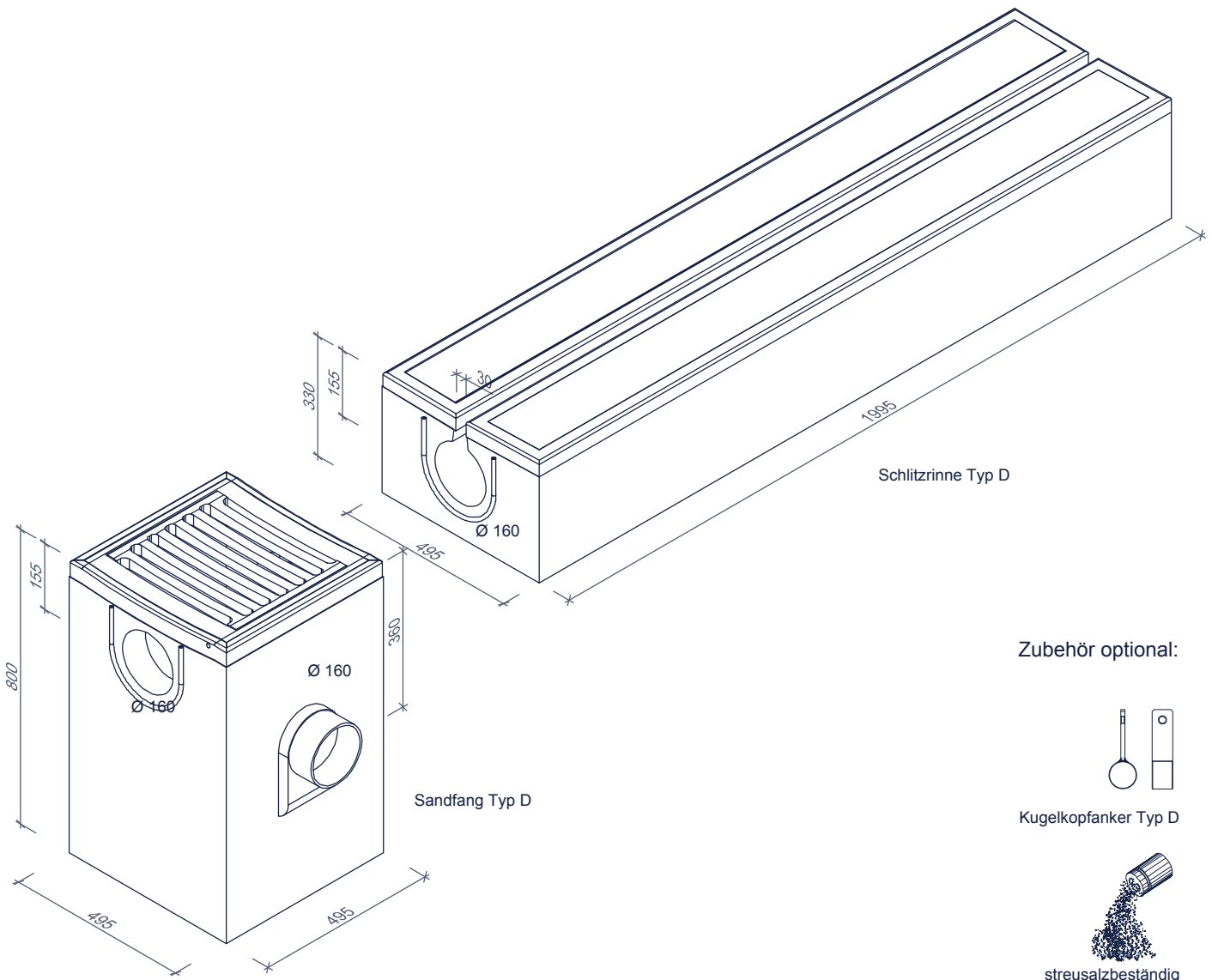

# SCHLITZRINNE AQUAWAY® FORTE 160 Typ ID

Anwendung:  
Entwässerung von Industriegeländen mit Fracht oder Gabelstaplerverkehr,  
Flughäfen, Kasernen und Landwirtschaftsbetrieben.



Merkmale	FORTE 160 Typ ID	Prinzip
Abmessungen	495/330/2000mm	 <p>Einbauanleitung auf Anfrage</p>
Länge	2000mm	
Gewicht	660kg	
Stahlumrandung	lackiert	
Zwischenbrücken	-	
Betonqualität	C45/55 UmgebungsklasseXD3 XF4 XA3	
Zertifikat	Komo, Kiwa	
Belastungsklasse	E600	
Verkehrsklasse	VK 45	
Verbindung	Gummiprofil	
Material	Beton	

Abmessungen in mm - Änderungen vorbehalten