

Technische Produktinformation

System RD

Sandfänge nach ATV

Rhebau - Sandfänge in Anlehnung an ATV-AG 2.5,1

Rechteckbehälter, Einzel- oder Parallelanlage, Nennleistung ab 50 l/s

Verfahren

Schwerkraftabscheidung und Speicherung von Sand und anorganischem Material unter Berücksichtigung von Strömungsgeschwindigkeiten und Turbulenzen

Bemessungsgrundlagen, nach ATV-AG 2.5,1

Oberflächenbeschickung max. 25 m/h

horizontale Fließgeschwindigkeit max. 0,3 m/s

System RD

Hydraulische Belastung l/s	Nutzinhalt Schlammfang m ³	Lichte Länge l mm	Wassertiefe ¹ mm	Oberflächen- beschickung qA	Nennweite Zu- und Abläufe DN
50	8,8	3500	2000	23,0	300
65	11,3	4500	2000	23,0	300
80	12,5	5000	2000	25,0	400
100	10,7	6100	1800	25,0	400
150	17,6	10000	1880	22,7	400
200	19,8	12500	1600	24,2	500
300	35,1	10000	1500	23,2	500
400	37,2	12500	1500	24,5	600

¹ Zwischengrößen und andere Abmessungen sind individuell möglich

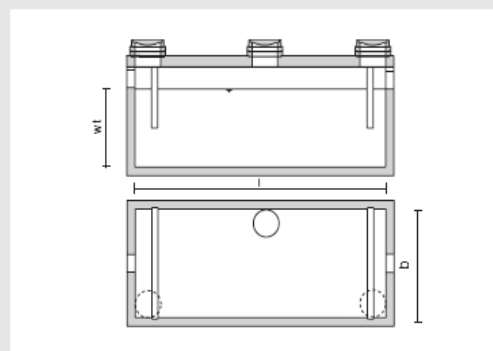

Technische Änderungen vorbehalten