

# PUMPENSTATIONEN/ -SCHÄCHTE

58-59	Pumpenstationen
58	- mit Betonbehälter
59	- mit Kunststoffbehälter
59	Pumpenschächte

#### SERVICE/DIENSTLEISTUNGEN PUMPENSTATIONEN/-SCHÄCHTE

- Dimensionierung von Pumpenstationen/-schächte
- Beratung und Systemwahl
- Hilfestellung im Genehmigungsverfahren

## Pumpenstationen in einem Beton-Fertigschacht

Betonfertigteile nach DIN V 4034-1 mit Pumpensumpf und Rohranschlüssen  
soweit Standard, Pumpentechnik im Schachtunterteil vormontiert, Abdeckung Klasse B-125  
Rundbehälter

### System PST

Typ	DN mm	Zu- lauf DN mm	Stan- dard- einbau- tiefe mm	Abdek- kung <sup>1</sup> Kl. B-125 DN 625 mm	Abdek- kung <sup>2</sup> Kl. B-125 DN 800 mm	Leistung Q l/s	Hydraulik	Preis ab Werk Einzel- anlage €	Preis ab Werk Doppel- anlage €	Fracht inner- halb NRW €
PST-1000 RW	1000	150	2230	1 x	/	bis 6	Freistrom DN 50	2.675,00	3.875,00	270,00
PST-1000 SW	1000	150	2230	1 x	/	bis 6	Einkanal DN 50	3.120,00	4.765,00	270,00
PST-1000 AW	1000	150	2230	1 x	/	bis 6	Schneidwerk DN 50	3.090,00	4.710,00	270,00
PST-1200 RW	1200	200	2300	1 x	/	bis 8	Freistrom DN 65	3.515,00	5.470,00	270,00
PST-1200 SW	1200	200	2300	1 x	/	bis 8	Einkanal DN 65	3.775,00	5.995,00	270,00
PST-1500 RW	1500	200	2400	2 x	/	10 bis 20	Einkanal DN 80	5.350,00	8.505,00	350,00
PST-1500 SW	1500	200	2400	2 x	/	10 bis 20	Einkanal DN 80	5.350,00	8.505,00	350,00
PST-1500 AW	1500	200	2400	2 x	/	10 bis 20	Einkanal DN 80	5.455,00	8.725,00	350,00
PST-2000 RW	2000	300	2600	/	2 x	20 bis 40	Einkanal DN 100	a.A	17.190,00	415,00
PST-2000 SW	2000	300	2600	/	2 x	20 bis 40	Einkanal DN 100	a.A	17.190,00	415,00
PST-2000 AW	2000	300	2600	/	2 x	20 bis 40	Einkanal DN 100	a.A	17.190,00	415,00
PST-2500 RW	2500	400	3140	/	2 x	40 bis 80	Einkanal DN 150	a.A	24.280,00	495,00
PST-2500 SW	2500	400	3140	/	2 x	40 bis 80	Einkanal DN 150	a.A	24.280,00	495,00
PST-2500 AW	2500	400	3140	/	2 x	40 bis 80	Einkanal DN 150	a.A	24.395,00	495,00

### System PST Optional

Typ	Mehrpreis für Ex-Schutz je Pumpe €	Mp für VA- Verrohrung Einzelanlage €	Mp für VA- Verrohrung Doppelanlage €	Mehrpreis für Frei- luftsäule €	Typ	Mehrpreis für Ex-Schutz je Pumpe €	Mp für VA- Verrohrung Einzelanlage €	Mp für VA- Verrohrung Doppelanlage €	Mehrpreis für Frei- luftsäule €
PST-1000 RW	ohne	enthalten	enthalten	605,00	PST-1500 AW	enthalten	835,00	1.605,00	605,00
PST-1000 SW	195,00	enthalten	enthalten	605,00	PST-2000 RW	ohne	a.A	3.970,00	990,00
PST-1000 AW	enthalten	enthalten	enthalten	605,00	PST-2000 SW	176,00	a.A	3.970,00	990,00
PST-1200 RW	ohne	490,00	1.525,00	605,00	PST-2000 AW	enthalten	a.A	3.970,00	990,00
PST-1200 SW	165,00	490,00	1.525,00	605,00	PST-2500 RW	ohne	a.A	4.685,00	990,00
PST-1500 RW	ohne	835,00	1.605,00	605,00	PST-2500 SW	600,00	a.A	4.685,00	990,00
PST-1500 SW	80,00	835,00	1.605,00	605,00	PST-2500 AW	enthalten	a.A	4.685,00	990,00

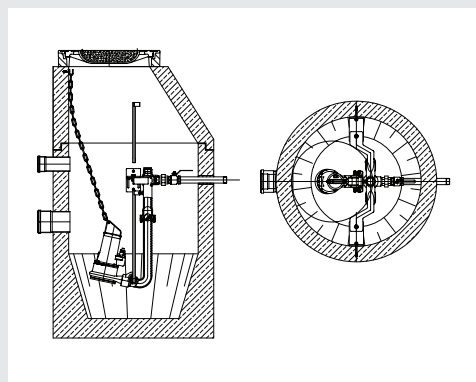

Typ PST-1000 AW

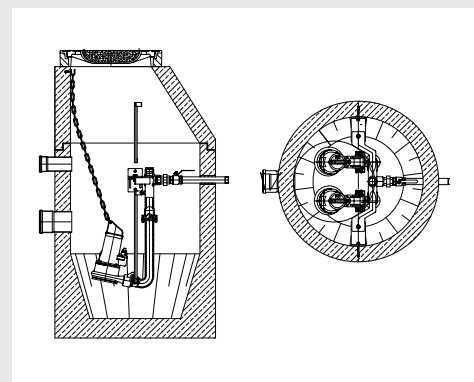

Typ PST-1000 SW

## Pumpenstationen in einem Kunststoff-Fertigschacht

Zuläufe in DN 100/DN 150/DN 200, Druckabgang: R1 1/2“ AG außerhalb des Schachtes liegendes Kupplungssystem aus Grauguss, Lieferumfang: Schacht mit eingebautem Kupplungssystem für 1 oder 2 Pumpen, Kugel-Rückschlagklappen, Absperrschieber, Abdeckung Klasse A

### System PST-SK

Typ	DN mm	Zulauf DN mm	Standard-einbautiefe mm	Abdeckung Kl. A DN 605 mm	Leistung Q l/s	Hydraulik	Preis ab Werk Einzelanlage €	Preis ab Werk Doppelanlage €	Fracht innerhalb NRW €
PST-SK6 AW	800	100/150/200	max. 1925	1 x	bis 6	Schneidwerk DN 50	2.760,00	3.890,00	a.A.
PST-SK9 AW	800	100/150/200	max. 2375	1 x	bis 6	Schneidwerk DN 50	2.890,00	4.040,00	a.A.
PST-SK6 RW/SW	800	100/150/200	max. 1925	1 x	bis 6	Freistrom/Einkanal	a.A	a.A	a.A.
PST-SK9 RW/SW	800	100/150/200	max. 2375	1 x	bis 6	Freistrom/Einkanal	a. A	a.A	a.A.

Pumpentyp PST SK 6/9 AW: GRP 26 D/EX

## Pumpenschächte

Betonfertigteile nach DIN V 4034-1 mit Pumpensumpf und Rohranschlüssen soweit Standard, Abdeckung Klasse B-125 KN, Rundbehälter

### System PS

Typ	DN mm	Standard-einbautiefe mm	Höhe fugenloses Unterteil mm	Abdeckung <sup>1</sup> Kl. B-125 DN 625 mm	Abdeckung <sup>2</sup> Kl. B-125 DN 800 mm	Gewicht schwerstes Einzelteil kg	Gesamtgewicht kg	Preis ab Werk €	Fracht innerhalb NRW €
PS-1000	1000	2230	1495	1 x	/	2.110	2.820	645,00	270,00
PS-1200	1200	2300	1650	1 x	/	3.060	4.070	1.065,00	270,00
PS-1500	1500	2400	2065	2 x	/	5.125	6.545	1.740,00	350,00
PS-2000	2000	2600	2190	/	2 x	7.840	10.850	3.885,00	415,00
PS-2500	2500	3140	2740	/	2 x	11.530	15.940	4.625,00	495,00

#### MEHRPREIS<sup>3</sup> FÜR EINBAUTIEFE:

- PS-1000 85,00 €/je 0,5 m
- PS-1200 215,00 €/je 0,5 m
- PS-1500 315,00 €/je 0,5 m
- PS-2000 470,00 €/je 0,5 m
- PS-2500 555,00 €/je 0,5 m

#### Legende:

RW = Regenwasser SW = Schmutzwasser AW = Abwasser  
 • Standard Steuerungskabellänge 10 m

<sup>1</sup> Mehrpreis für Abdeckung Klasse D-400 DN 625 mm € 120,00/Stück

<sup>2</sup> Mehrpreis für Abdeckung Klasse D-400 DN 800 mm € 540,00/Stück

<sup>3</sup> Variabel, nach Bestellerangabe

