

Technische Produktinformationen

Koaleszenzabscheider für Leichtflüssigkeiten Klasse I

System ARCO – Rundbehälter 50-80 / Rechteckbehälter 80-150

Gemäß EN 858 / DIN 1999 – 100 ohne/mit selbsttätigem Abschluss

Allgemeine bauaufsichtliche Zulassung Z – 54.3 – 404 Rundbehälter Nenngröße 50-80

Verfahren

Abscheiden mineralischer Leichtflüssigkeiten durch Koaleszenz und Schwerkraft

Leistung

Restölgehalt im Ablauf < 5mg/l gemäß DIN 1999, Teil 5

Bemessungsgrundlagen siehe EN 858, Teil 2 DIN 1999 – 100

System ARCO

Nenngröße NS	Innendurchmesser d mm	Gesamttiefe H mm ca.	Zulauf ¹ t mm	Leichtflüssigkeitsspeichermenge l	Nennweite Zu- und Abläufe DN	Gewicht schwerstes Einzelteil kg	Gesamtgewicht kg	Preis ab Werk €	Fracht innerhalb NRW €
50/65	2500	3050	1000	2349	300	11.385	14.545	a.A	a.A
80	2500	3050	1000	3300	400	11.460	14.620	a.A	a.A

¹ Variabel muss vor Ort abgeklärt werden

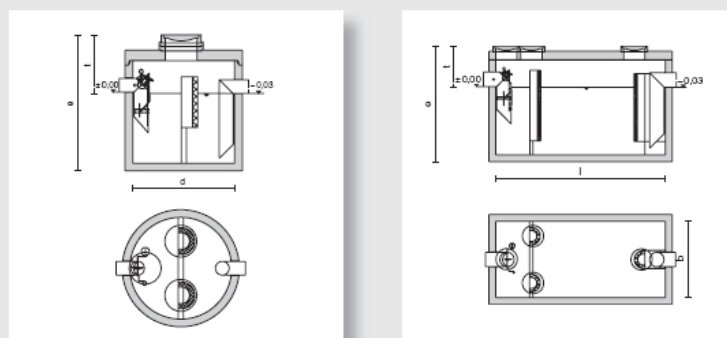

Technische Änderungen vorbehalten