

KASTENRINNE AQUAWAY® SOLID 600 F



Anwendung:
Entwässerung von Verkehrsflächen, wo eine hohe Entwässerungsleistung erforderlich ist.

Vorderansicht

Inklusive:
4 Kugelkopfanker Typ DH

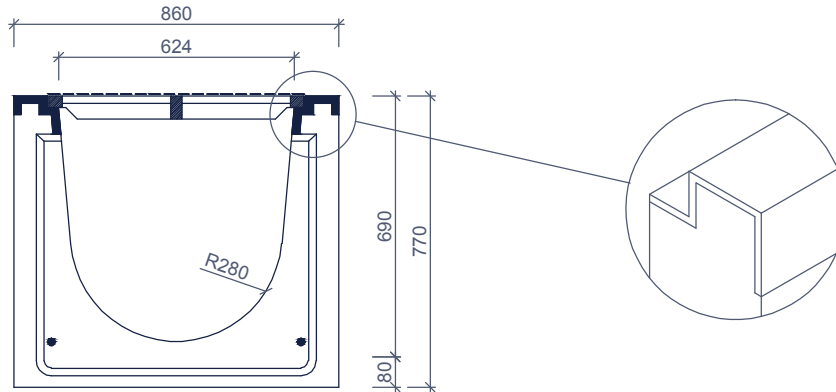

Seitenansicht

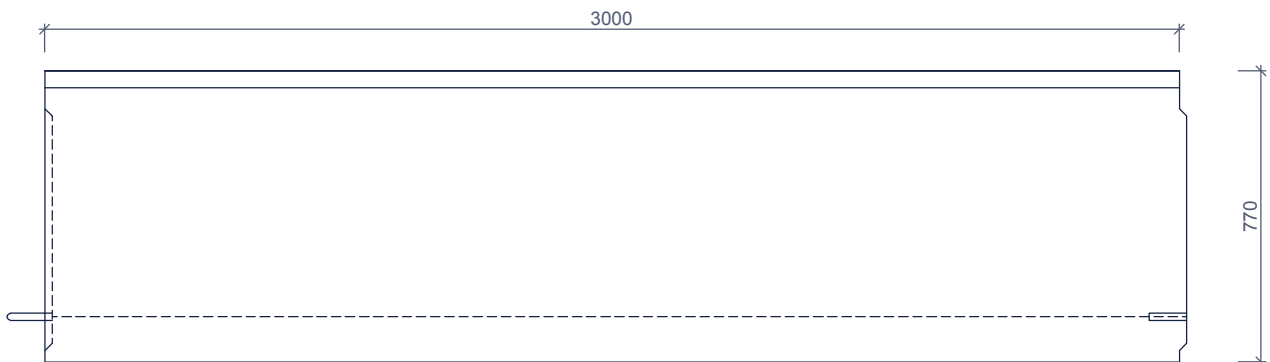

streusalzbeständig

Merkmale	SOLID 600 F	Prinzip
Länge	3000mm	 Einbauanleitung auf Anfrage
Höhe	770mm	
Breite	860mm	
Festigkeitsklasse	E600 - F900	
Betonqualität	C45/55 XD3 XF4 AX3	
Zertifikat	CE	
Material Gitterumrandung	verzinkter Stahl	
Qualität Gitterrost	GJS 500	
Gitter	Gitter mit bananenförmigen Öffnungen	
Gewicht	2556kg	

Abmessungen in mm - Änderungen vorbehalten