

# KASTENRINNE AQUAWAY® SOLID 540 D/F

Anwendung:  
Entwässerung von Verkehrsflächen, wo eine hohe Entwässerungsleistung erforderlich ist.

Inklusive:  
4 Kugelkopfanker Typ DH

## Vorderansicht

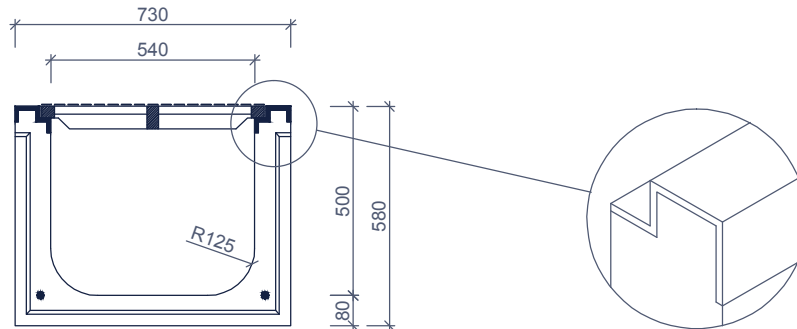

## Seitenansicht

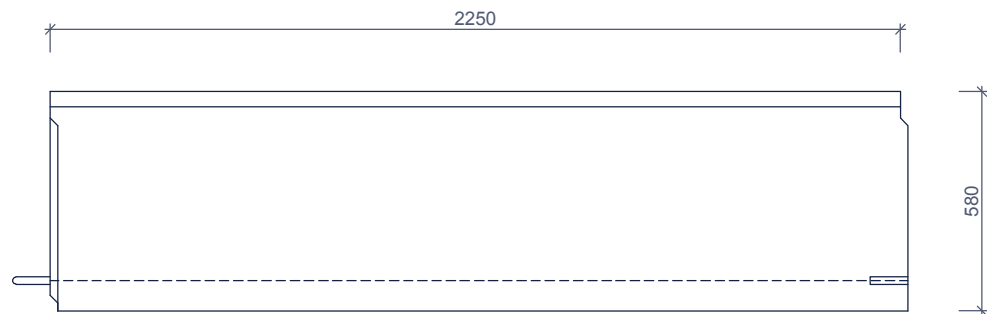

streusalzbeständig

Merkmale	SOLID 540 D/F	Prinzip
Länge	2250mm	 Einbauanleitung auf Anfrage
Höhe	580mm	
Breite	730mm	
Betonqualität	D400-F900	
Zertifikat	C45/55 XD3 XF4 AX3	
Material Gitterumrandung	CE	
Qualität Gitterrost	verzinkter Stahl	
Gitter	GJS 500	
Gewicht Belastungsklasse D400	Gitter mit bananenförmigen Öffnungen	
Gewicht Belastungsklasse D900	1067kg	
Material	1160kg	

Abmessungen in mm - Änderungen vorbehalten