

KASTENRINNE AQUAWAY® SOLID 400 D/F

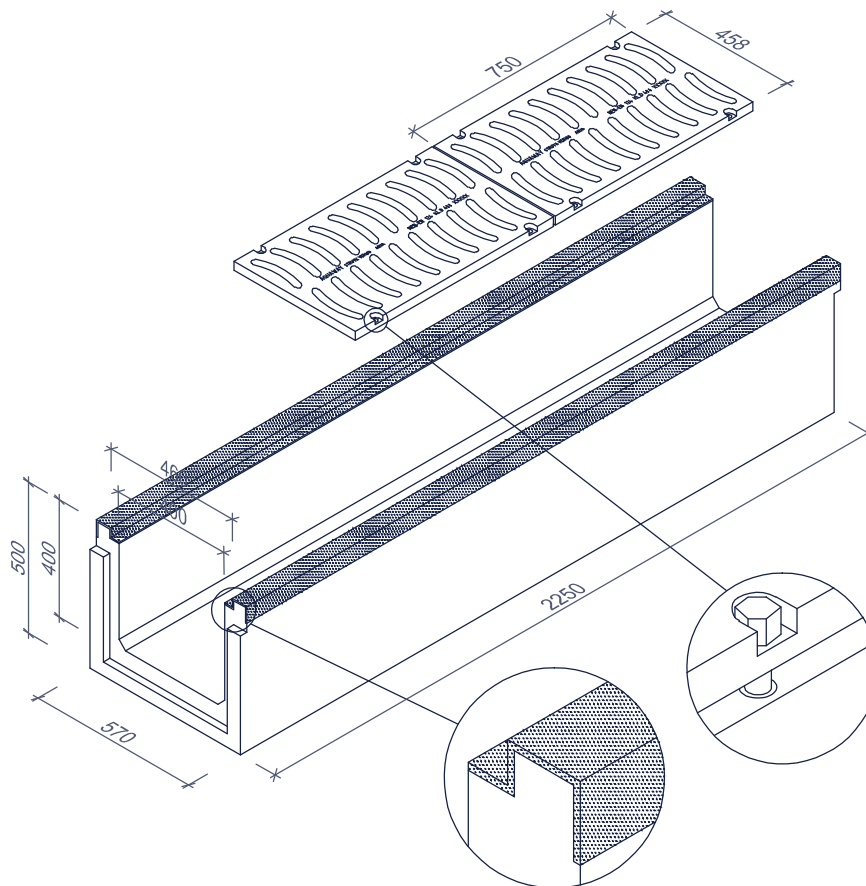

Anwendung:
Entwässerung von befestigten Flächen wie
Lagerplätze, Gewerbegebiete, Werkstätten,
Umschlagplätzen, See- und Flughäfen

Inklusive:
4 Kugelkopfancker Typ DH



Zubehör optional:

- Anfangsplatte
- Endplatte
- Endplatte mit Anschluß
- Passstück 750mm
- Passstück 1500mm
- Sinkkasten 2520 flach



streusalzbeständig

Merkmale	SOLID 400 D/F	Prinzip
Abmessungen innen	400/400/2250mm	 <p>Einbauanleitung auf Anfrage</p>
Abmessungen außen	370/300/2250mm	
Material Gitterumrandungen	verzinkter Stahl	
Qualität Gitterrost	GJS 400	
Gewicht Gitter	70kg	
Gewicht Rinne	740kg	
Gesamtgewicht	950kg	
Zertifikat	Komo /Kiwa	
Getonqualität	C45/55 XD3 XF4 AX3	
Gelastungsklasse	D400 - F900	
Material	Beton GY	

Abmessungen in mm - Änderungen vorbehalten