

KASTENRINNE AQUAWAY® SOLID 340 D/F

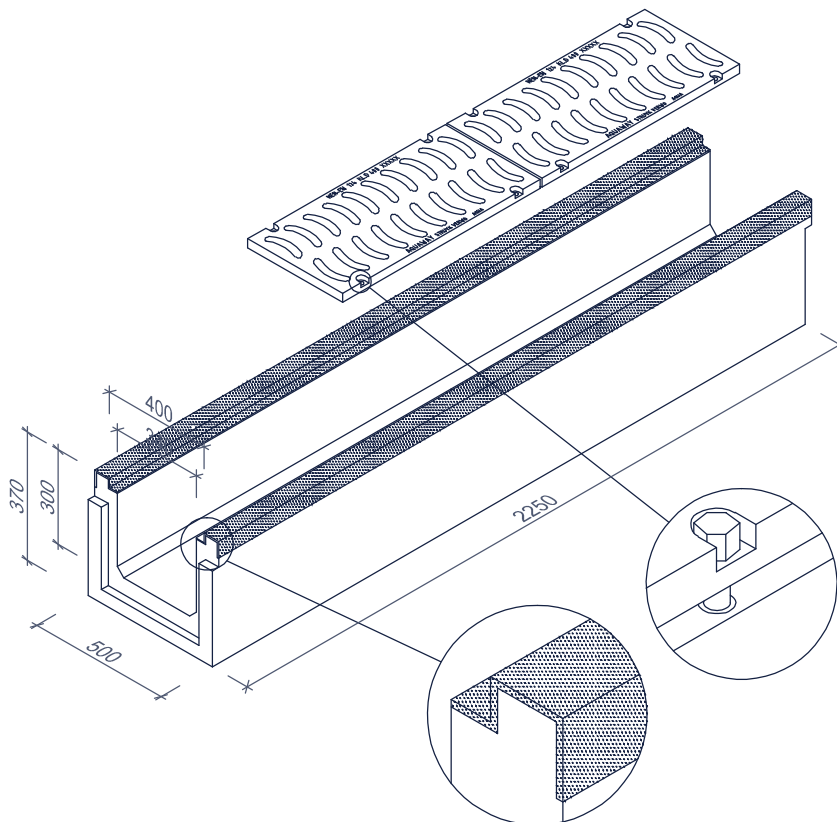

Anwendung:
Entwässerung von befestigten Flächen wie
Lagerplätze, Gewerbegebiete, Werkstätten,
Umschlagplätzen, See- und Flughäfen

Inklusive:
4 Kugelkopfanker Typ DH



Zubehör optional:

Anfangsplatte

Endplatte

Endplatte mit Anschluß

Passstück 750mm

Passstück 1500mm

Sinkkasten 1325 flach



streusalzbeständig

Merkmale	SOLID 340 D/F	Prinzip
Abmessungen innen	340/300/2250mm	 Einbauanleitung auf Anfrage
Abmessungen außen	500/370/2250mm	
Material Gitterumrandungen	verzinkter Stahl	
Qualität Gitterrost	GJS 400	
Gewicht Gitter	50kg	
Gewicht Rinne	592,5kg	
Gesamtgewicht	742,5kg (3 gitters)	
Zertifikat	Komo /Kiwa	
Getonqualität	C45/55 XD3 XF4 AX3	
Gelastungsklasse	D400 - F900	
Material	Beton GY	

Abmessungen in mm - Änderungen vorbehalten