

KASTENRINNE AQUAWAY® SOLID 200/250 D/F

Anwendung:
Entwässerung von befestigten Flächen wie
Lagerplätze, Gewerbegebiete, Werkstätten,
Umschlagplätzen, See- und Flughäfen

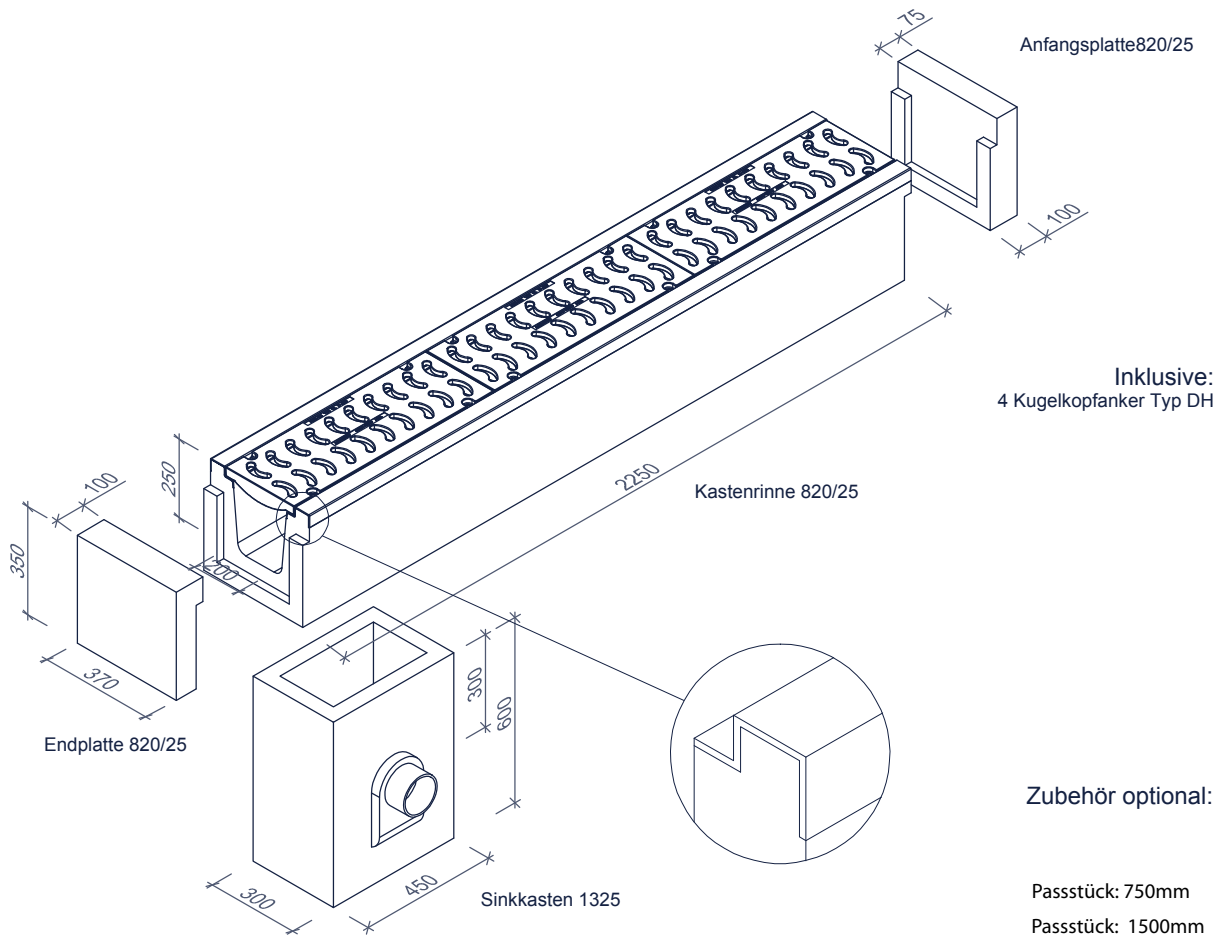

streusalzbeständig

Merkmale	SOLID 200/250 D/F	Prinzip
Abmessungen innen	200/250/2250mm	 <p>Einbauanleitung auf Anfrage</p>
Abmessungen außen	370/350/2250mm	
Material Gitterumrandungen	verzinkter Stahl	
Qualität Gitterrost	GJS 400	
Gewicht Gitter	30kg	
Gewicht Rinne	460kg	
Gesamtgewicht	550kg	
Zertifikat	Komo /Kiwa	
Getonqualität	C45/55 XD3 XF4 AX3	
Gelastungsklasse	D400 - F900	
Material	Beton GY	

Abmessungen in mm - Änderungen vorbehalten