

KABELKANAL CONDUCT 10050

Anwendung:
Kabeldurchführungen, Wasser- und
Gasleitungstransporte- und Wasserspeicherung

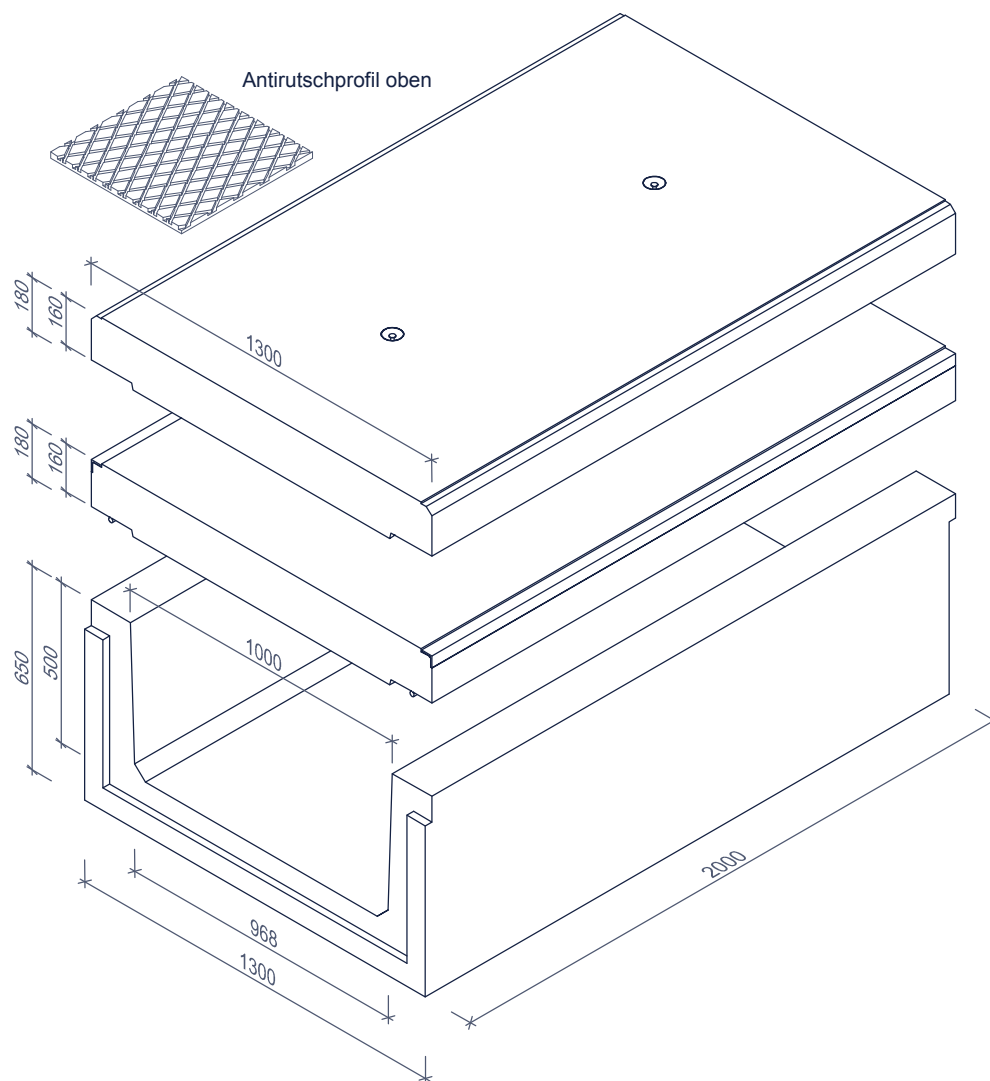

streusalzbeständig

Merkmale	CONDUCT 10050	Prinzip
Abmessungen innen	1000/500/2000mm	 <p>Einbauanleitung auf Anfrage</p>
Abmessungen außen	1300/650/2000mm	
Gewicht Kabelkanal	1.806kg	
Anschlüsse	Nut und Feder	
Abmessungen Deckel	1300/160-180/2000mm	
Gewicht Deckel	898kg	
Verkehrsklasse	VK45 /VK60	
Betonqualität	C45/55	
Belastungsklasse	D400	
Transporteinrichtung	DEHA Kugelkopfanker	
Material	Beton	

Abmessungen in mm - Änderungen vorbehalten