

Grabensohlschale 1500 mit Drainage

Anwendung:
Wasserabführung und Speicherung

Ansicht von oben

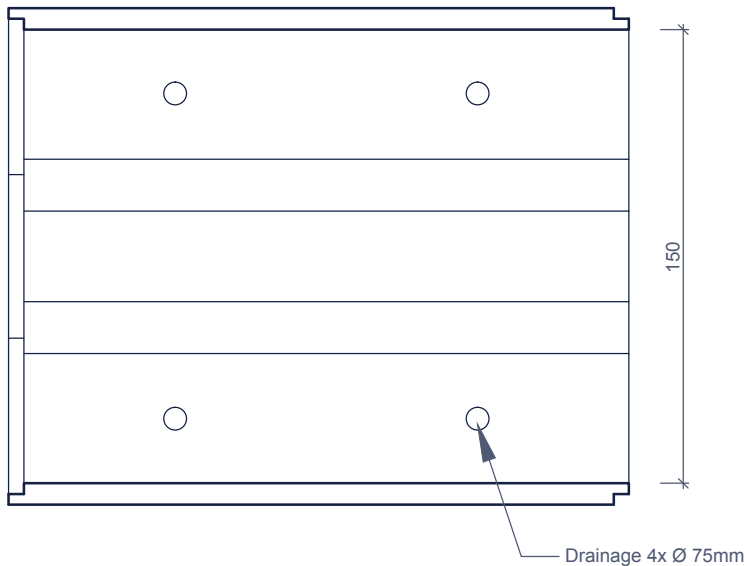

Schnittdarstellung

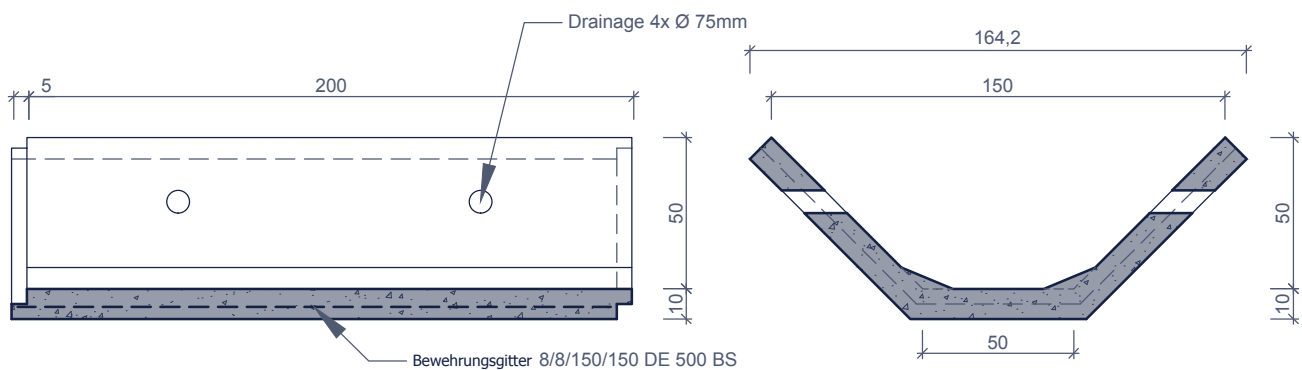

Merkmale	G 1500 dr	Prinzip
Abmessungen	150/50/50/200 cm	 <p>Einbaueinleitung auf Anfrage</p>
Länge	200 cm	
Wanddicke	10 cm	
Innen Höhe	50 cm	
Innen Breite	150 cm	
Gewicht	950 kg	
Verbindung	hälfte dicke	
Belastungsklasse	B125	
Umgebungs-klasse	EA3 (NBN B 15-001)	
Expositions-klasse	XA3 (NBN EN 206-1)	
Betonqualität	c40/50	

Abmessungen in mm - Änderungen vorbehalten