

# Technische Produktinformation

## Abwasser-Sammelanlagen

### Zweibehälter-Ausführung in Ringbauweise

Erfolgreiche Ausschachtungsmaße auf der Baugrubensohle:

3,20m x 5,90m bei A;  3,70m x 6,90m bei B;  4,20m x 7,90m bei C

Typ	Nutzinhalt ca m <sup>3</sup>	Innen- durch- messer mm	Einbau <sup>1</sup> - tiefe ca. mm	Gewicht schwerstes Einzelteil ca. kg	Gesamt- gewicht ca. kg/Stck.
225 A-2	8,50	je 2000	2400	1.790	8.000
250 A-2	10,00	je 2000	2650	1.790	8.800
275 A-2	11,60	je 2000	2900	1.790	9.600
300 A-2	13,20	je 2000	3150	1.790	10.400
325 A-2	14,80	je 2000	3400	1.790	11.200
350 A-2	16,00	je 2000	3650	1.790	12.000
225 B-2	13,20	je 2500	2400	2.530	10.800
250 B-2	15,60	je 2500	2650	2.530	11.800
275 B-2	18,00	je 2500	2900	2.530	12.800
300 B-2	20,60	je 2500	3150	2.530	13.800
325 B-2	23,00	je 2500	3400	2.530	14.800
350 B-2	25,50	je 2500	3650	2.530	15.800
225 C-2	19,00	je 3000	2250	4.320	19.200
275 C-2	26,00	je 3000	2750	4.320	21.500
325 C-2	33,20	je 3000	3250	4.320	23.800
375 C-2	40,00	je 3000	3750	4.320	26.100
425 C-2	47,40	je 3000	4250	4.320	28.400
475 C-2	54,40	je 3000	4750	4.320	30.700

<sup>1</sup> Einbautiefe Klasse B-125 und Klasse D-400 + 5 – 7 cm

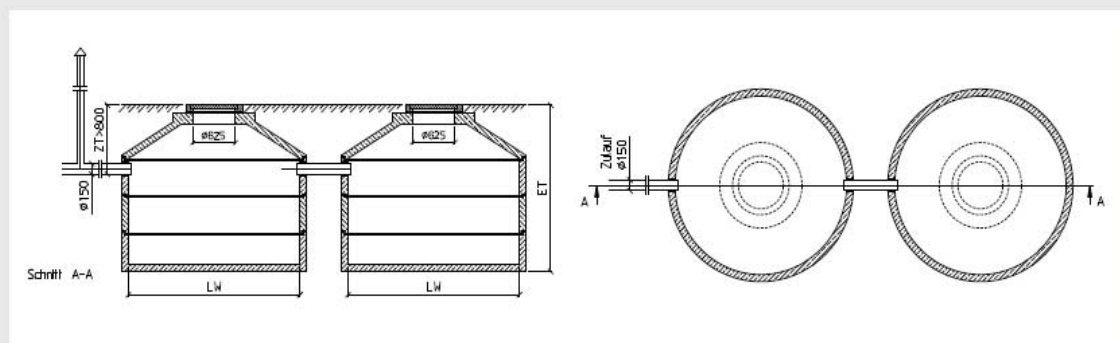

Technische Änderungen vorbehalten

RHEBAU GmbH | Düsseldorf Str. 118 | D-41541 Dormagen

Tel.: +49 (0) 2133/7703-0 | Fax: +49 (0) 2133/7703-77 | info@rhebau.de | www.rhebau.de

Stand: Februar 2009